

iSONIC WAVE KSE

立式袋封口模组

适合于立式袋和平面袋的超声波袋口密封模组



SONOTRONIC
ULTRASONICS TECHNOLOGY
首诺超声技术

iSONIC WAVE KSE

袋口密封模组

立式袋和平面袋的超声波袋口密封模组

不仅有用于立式和平面袋封口的超声波系统组件，SONOTRONIC现在还提供整套机械封口夹具

气动单元组合

袋口密封模组iSONIC WAVE KSE 是SONOTRONIC专门针对超声波封口的机械执行机构要求而改装设计的。作为一个封闭的整体系统，袋口密封装置可轻松集成到现有或新的立袋灌装系统中。这使包装设备制造商通过发挥出超声波封口焊接的全部优势，将可持续的超声波技术完整的转换成封口设备的解决方案。

封口焊接区域无焊缝溢出物干扰

为了确保焊缝平整，超声波封口系统和密封钳安装在共用的连续导轨之上。该导向系统布置在焊接封口模具上方的第二层，以使密封区域内完全无溢出物来干扰焊缝轮廓

最大封口宽度

由于在两个层面上的构造，机械密封钳的宽度决定了模组的最大密封宽度。此外，密封钳夹具主体经过专门设计，可满足超声波封口硬件的弯曲刚度和导轨上运动精度的要求。

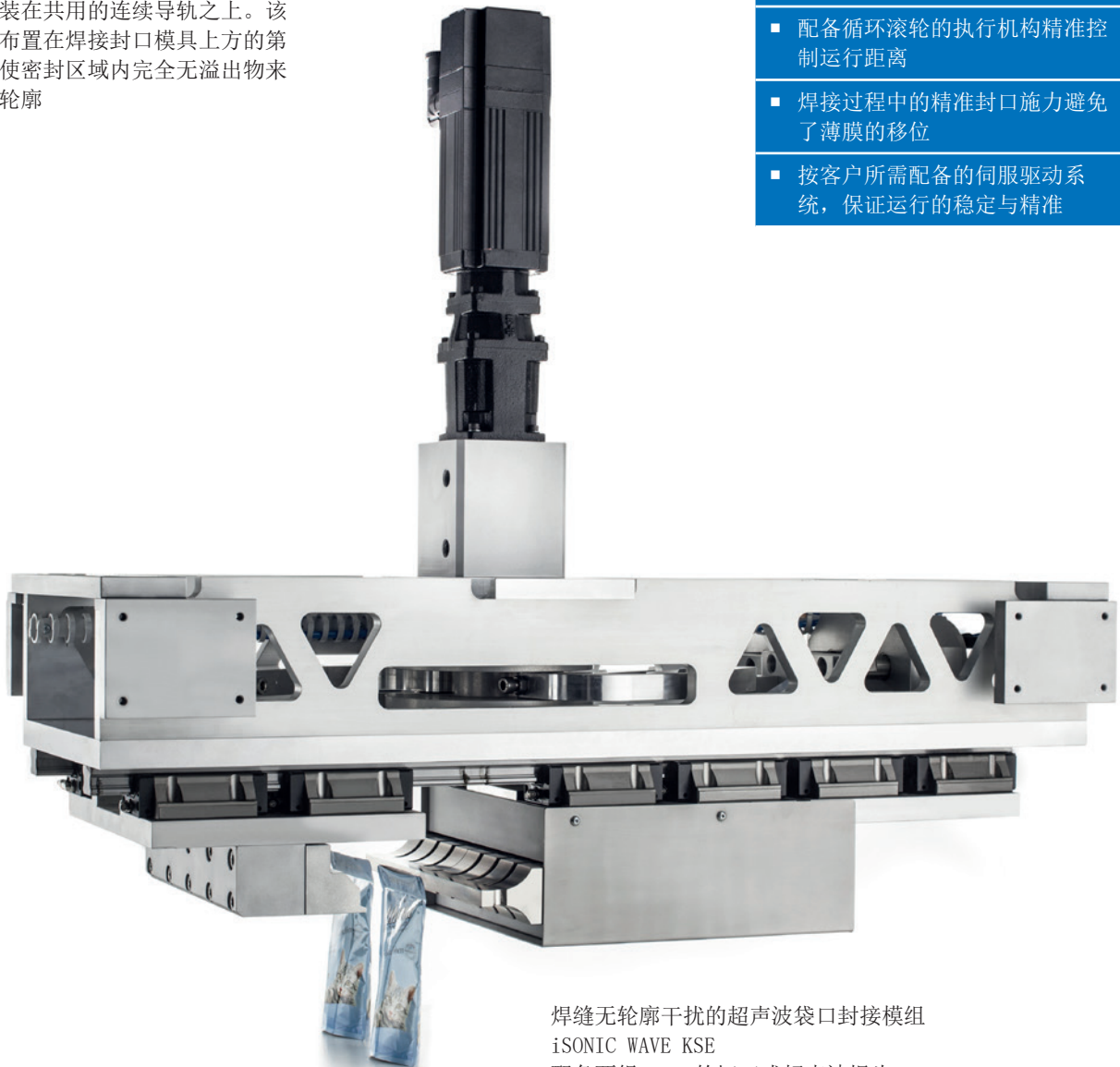

焊缝无轮廓干扰的超声波袋口封接模组
iSONIC WAVE KSE
配备两组35kHz的切刀式超声波焊头

优势所在

- 全套系统的自主研发：超声波模具、夹具
- 按20, 30 或 35 kHz系统所配置的多种焊头选择
- 配备超声波三联组和底模的整套的执行机构
- 封口施力的可调节特性
- 封口时的溢出物停留在模具侧，而非封口面，不影响封口效果
- 运行速度、行程距离、保持作用时间均可按需调节
- 配备循环滚轮的执行机构精准控制运行距离
- 焊接过程中的精准封口施力避免了薄膜的移位
- 按客户所需配备的伺服驱动系统，保证运行的稳定与精准



Infos online

技术指标

极为方便的集成方式适用于现有和设计中的设备方案

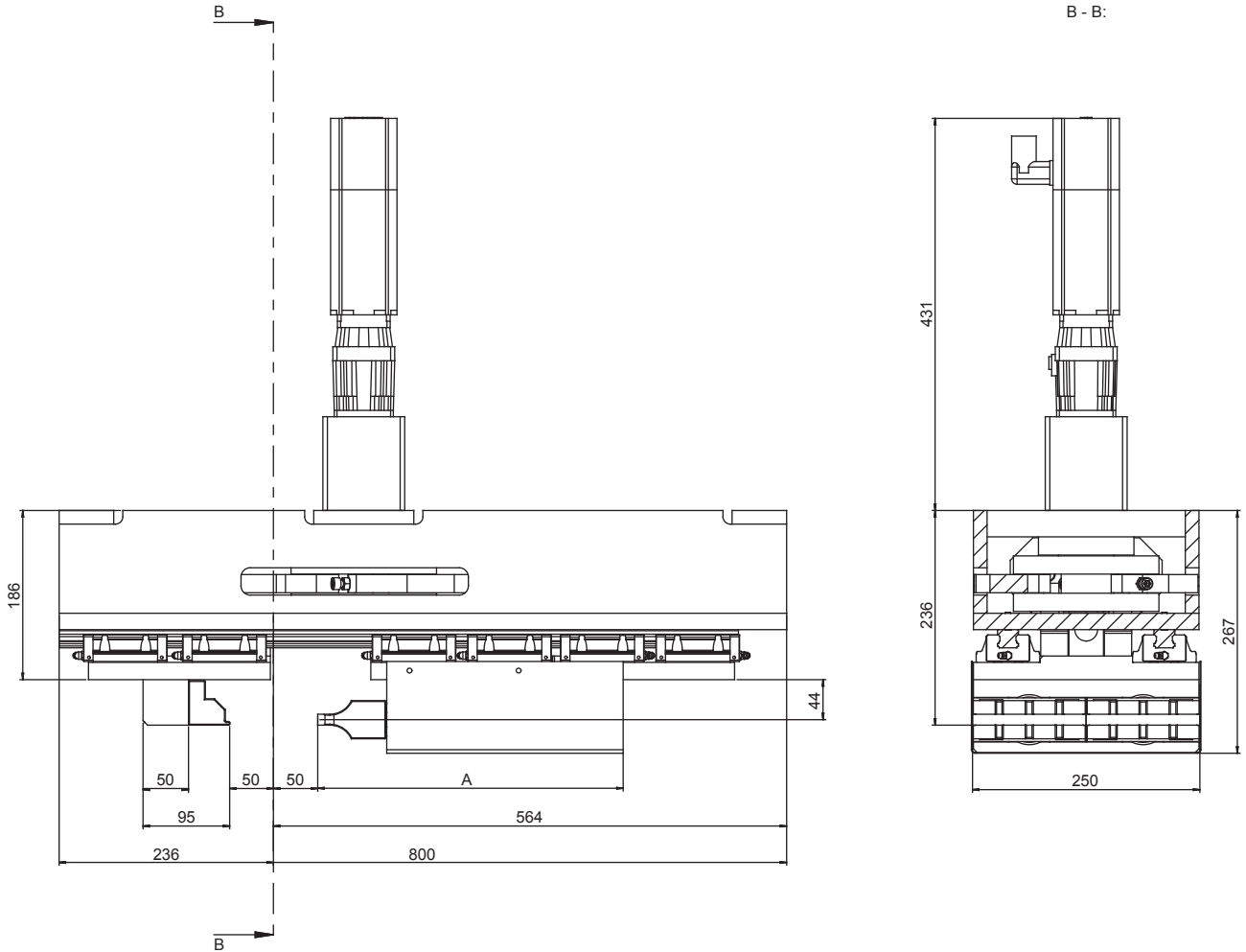

可按客户要求而定制

使用伺服驱动器可以将超声波袋口密封模组的最大行程、运行速度、保持作用时间等，按特定要求进行自由调整。伺服驱动器本身被安置在运动导向系统的垂直轴向上方，通过曲柄机构与导向系统相连，自动锁定防护装置安装在封口装置一侧。

袋口密封装置可以按照客户的特定规格进行安装，例如使用向上或向下的导轨，也可以通过集成了伺服控制器的支架外壳来实现。

技术参数

最大焊缝宽度 [mm]	250
最大行程 [mm]	2 x 50
最大焊接力 [N]	2.000
最大行程下的循环次数 [节拍 / 每分钟]	50
最大气动压力 [bar]	6
电源要求	3 x 400 V+N+PE 50 Hz
底模侧空间距离 [mm]	95
35K系统焊头侧空间距离 (A) [mm]	336
密封钳尺寸 宽x高x深 [mm]	250 x 800 x 186
密封钳外壳尺寸 宽x高x深 [mm]	250 x 800 x 700



Infos online

封口焊缝的质量检测

经过实验分析检验的最佳封口效果

在开发用于顶部封口焊接的超声波系统时，超声频率的选择、密封模具的几何形状、袋子所用材料的特性，都对焊缝质量起着决定性的作用。为了确保焊缝质量，我们在专业包装检测实验室中进行了广泛的焊接封口测试分析。

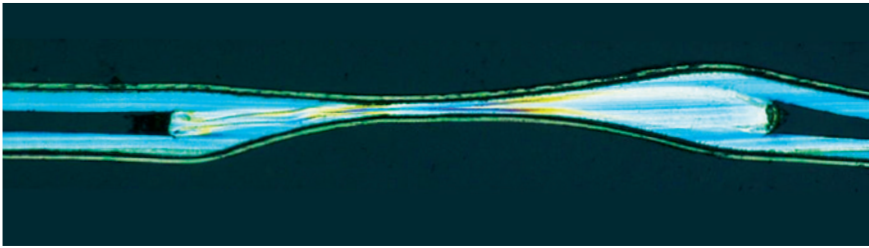

封口焊缝的密闭性分析

左图为高清显微镜下焊缝的横截面图像，显示了薄膜封口处的熔接效果。通过熔融物的反相填充来实现密闭效果。

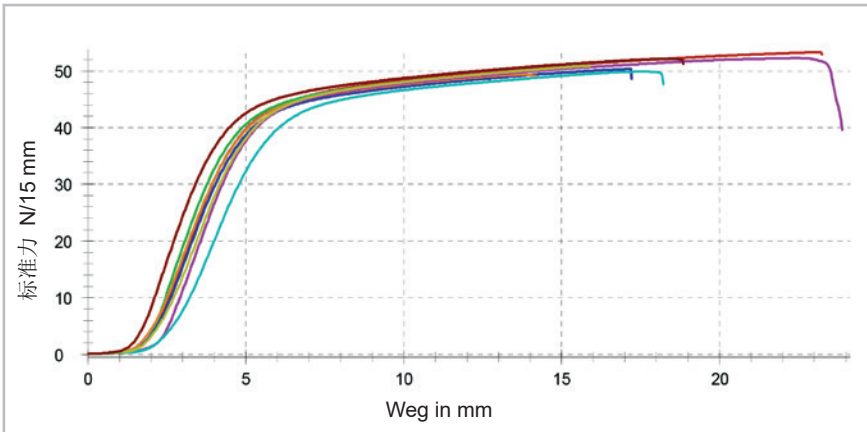

封口接缝强度分析

我们在实验室中借助于拉伸强度测量设备来检测袋子的封口接缝强度。将多组样本相互比较并统计分析结果。

从中我们得出结论，可以根据各自的应用情况对袋子密封模组进行优化。以使我们能够在立式袋、扁平袋上实现绝对牢固且防漏的焊接缝。



SONOTRONIC GmbH
 Becker-Goering-Strasse 17-25
 76307 Karlsbad
 德國
 电话: +49 7248 9166-0
 传真: +49 7248 9166-144
 info@sonotronic.de
 www.sonotronic.de

SONOTRONIC Ultrasonic Technology
 (Shanghai) Co., Ltd
 首诺超声技术(上海)有限公司
 上海市宝山区市台路263号
 No.263, Shitai Road, Baoshan District,
 Shanghai 200444, China
 邮编: 200444
 电话: 86-21-68407700
 传真: 86-21-63302939

架起通往成功的桥梁

行业解决方案

- 汽车行业
- 塑料
- 包装、食品
- 工业纺织品
- 环保领域

产品

- 非标设备
- 标准机(台机)
- 超声波系统
- 超声波组件

技术

- 超声波
- 红外线
- 加热元件/加热阳模
- 热空气



CLIMATE NEUTRAL
 COMPANY

Tough compensation of climate protection.
 certificates. Certified by Fokus Zukunft.

